

# aktuellt nr 10

Ansvarig utgivare: Stig Tillmar

I redaktionen: Claes Dufmats, Arne Hägg,  
Anne-Britt Stenward

## 4 MILJ INVESTERAS I SÅGVERKET

Iggesunds elektriska kantnings-system OPTIEDGER skall succesivt installeras i sågens kantningsavdelning och vara i full drift efter semestern.

### ARBETSSÄTT

Varje bräda analyseras av tre kameror som informerar datorn om vankanter, kvistar, sprickor,

blånader och andra defekter som kan påverka utbytet. I datorn programmeras sorteringsregler samt priser för olika dimension och kvalitet. Även priset på flis finns med.

Med anledning av detta program räknar datorn på mindre än en sekund ut hur brädan skall kantas för att ge högsta värdeutbyte.

Samtidigt ger datorn impuls till ett automatiskt inmatnings- och styrningssystem som verkställer den kantning systemet bestämt.

Om så önskas kan automatiken för ett eller flera kantverk frånkopplas och kantning ske manuellt som idag.

forts sid 2

## "BÄTTRE REDAN I HÖST - PRISERNA UPP EFTER NYÅR"

I veckans affärer nr 39 (2 nov) intervjuas Hans-Åke Norås, som är marknadsanalytiker vid SSAB:s Division Stålcenter i Borlänge. Det är med en viss optimism han ser på framtiden för handelsstålet. "I stort sett har vi nått botten och kan se vissa tecken på en uppgång. Men kom ihåg att 1977 var katastrofalt dåligt, historiens sämsta år för de svenska stålverken".

### NÄR KAN STÅLINDUSTRIN STÅ PÅ EGNA BEN?

"När vi närmar oss 1980 tror jag något måste hända. Jag räknar inte med någon djupare nedgång i den amerikanska konjunkturen och de Väst-europeiska ekonomierna fortsätter att förstärkas. Även en långsam

konjunkturförbättring leder så småningom till ökat kapacitet-utnyttjande och därmed också till ökade investeringar. Då ökar också efterfrågan på stål".

### VÄSTTYSKLAND DRAGHJÄLP

Enligt Hans-Åke Norås är det Västtyskland som ska stå för uppgången. Där kommer maskininvesteringarna att öka med 6 - 7 procent under 1979. I Frankrike och England bedöms utvecklingen bli svagare men Norås räknar med att den totala volyfeftersfrågan på stål kommer att öka med ca 3 procent om året.

Det bör också tilläggas att Hans-Åke Norås räknar sig till en av optimisterna inom sitt företag.

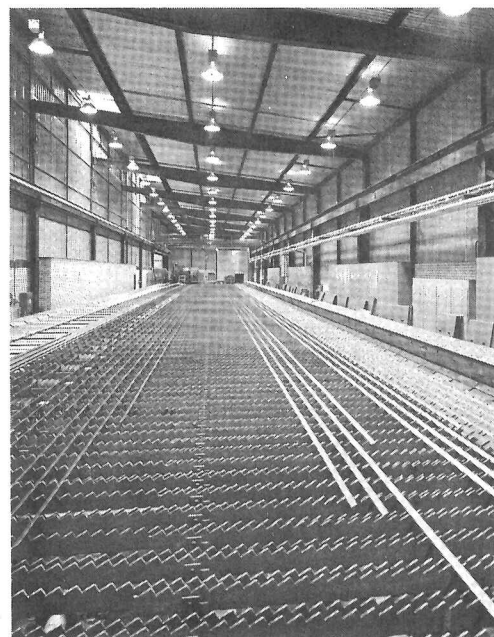

forts från sid 1

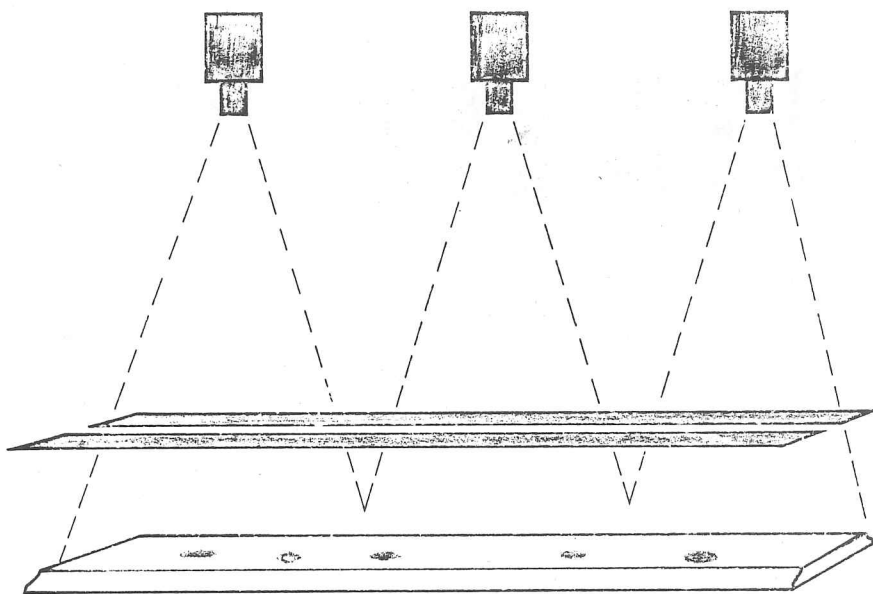

Varje bräda passerar en ramp där den analyseras av tre kameror. Alla kvistar, sprickor, vankanter, blånader etc registreras.

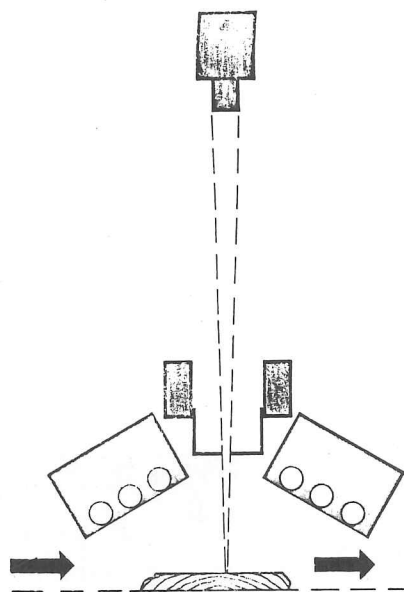

Datorn ger samtidigt order till ett automatiskt styrnings- och matningssystem med linjaler och tryckrullar som för brädan i exakt läge in i kantverket.

Samma moment sett från sidan. Analysen sker medan brädan passerar och mätvärdena går direkt till en dator som räknar ut hur brädan ska kantas för att ge största värdeutbyte.

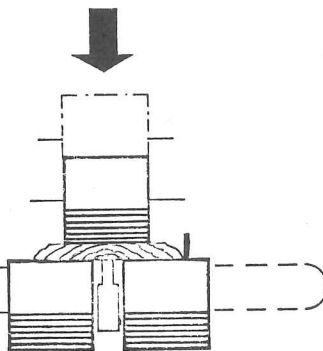

Installationen av optiedgerssystemet vid vårt sågverk beräknas ge väsentliga fördelar, varav nedanstående bör nämnas:

- Automatisk kantning har vid praktisk drift visat sig ge 15-20% bättre volymutbyte än manuell kantning.

- För optisystemet kan också ett ökat värdeutbyte påvisas genom dess möjlighet till automatisk kvalitetsbedömning.

- Ökade möjligheter till specialkantning för vissa ändamål uppnås.

Sammanfattningsvis framhålles, att automatkantning utgör en väsentlig utveckling och förbättring av produktionstekniken vid sågverk. Just vårt projekt bidrar i hög grad också till utvecklingen av Iggesund's optiedgerssystem.

## HORNDAL

I Horndal är nu bara stålverket i drift sedan götverket stannade den 3 november. Orsaken till att götverksdriften upphörde var personalbrist. En del av de anställda har sagt upp sig och börjat nya anställningar, andra har börjat olika former av utbildning. Planeringsgruppen har därför valt att satsa alla resurser på att hålla stålverket igång. Nu tillverkas även 10<sup>1</sup>-göt, d v s samma göt som tillverkas i Boxholm, till en mindre del. De stora göten legovalsas i Fagersta eftersom Boxholms götverk inte kan valsa göt i de dimensionerna. 115 kollektivanställda och ett 20-tal tjänstemän och arbetsledare är för närvarande i arbete vid Horndalsverken.

Enligt styrelsens beslut kommer driften helt att upphöra i och med april månads utgång 1979.

## EXTRA PENGAR TILL JUL!

För månadsavlönade kollektivanställda, d v s Metall i Boxholm och Horndal, kommer en glad julövertäckning. Enligt nya semesterlagen ska semesterlönen för första kvartalet 1978 beräknas efter nya principer och summan ska jämföras med den ersättning man egentligen fått ut. Eftersom nya semesterlagen ger en överkompensation jämfört med ordinarie lön, blir det ett tillägg, så kallat semestertillägg, som enligt överenskommelse kommer att betalas ut i samband med november månads lön, d v s lagom till jul. Tilläggets storlek varierar med hänsyn till lönegrupp och närvaro resp frånvaro, men kommer i de flesta fall att vara ca 500 kronor före skatt.

\*

Hos tandläkaren:

- Gör det fort, sa amerikanen.
- Gör det grundligt, sa tysken.
- Gör det elegant, sa fransmannen.
- Gör det billigt, sa skotten.
- Gör det ont?, sa svensken.

## FÖRETAGETS UNGDOMS- UTBILDNING - DEL AV GYMNASIESKOLAN

Höstterminen 1977 startade en sam-  
verkan med gymnasieskolan i Mjölby,  
då man erbjöd elever från verks-  
stadsteknisk linje att välja s k  
inbyggd utbildning med inriktning  
på järnbruksyrken.

### VAD OMFATTAR DENNA UTBILDNING?

Huvuddelen är inriktad på praktik-  
tjänstgöring. Det finns 11 st  
praktikplatser (skrotg, stål-,  
gjuteri, mediumv, KV-drag, Kv-  
profil, finv, svets o montage,  
underhåll, adj/lev och trp avd).  
Eleverna cirkulerar mellan dessa  
platser under året, den samman-  
lagda tiden på varje praktikplats  
är ca 1 månad.

Varje torsdag samlas eleverna i  
Annexet för att genomgå den teo-  
retiska delen som behandlar stål-  
framställningens olika processer.  
Valsnings teknik, gjutning, värme-  
lära, el-lära, pneumatik, hydrau-  
lik m m. Efter att ha rört om or-  
dentligt bland hjärncellerna av-  
slutas eftermiddagen med gymna-  
stik.

De 8 elever som läsåret 78/79 går  
den inbyggda utbildningen är:

Staffan Andersson  
Daniel Blomkvist  
Kjell Gustavsson  
Urban Hermansson  
Hans-Gunnar Johansson  
Mikael Lennartsson  
Lennart Pedersen  
Tommy Svanström

I denna utbildning av ungdomar  
finns som vi ser det fyra intres-  
senter: Företaget, de anställda,  
samhället och eleverna.

För Boxholms AB innebär utbild-  
ningen ett sätt att rekrytera kun-  
niga och dugliga medarbetare samt  
på sikt genom årlig anställning av  
ungdomar en jämnare åldersfördel-  
ning.

Från de anställda finns sedan  
länge ett uttalat önskemål om att  
företaget borde medverka till att  
ge deras ungdomar sysselsättning  
efter skolan.

För samhällets del är arbetet mot  
ungdomsarbetslösheten en angelä-  
genhet av hög prioritet.

För Eleverna, slutligen är utbild-  
ningen en snabb väg till anställ-  
ning och utkomst, vilket rimligen  
bör vara ett attraktivt alternativ  
för ungdomar som inte vill fort-  
sätta helt på teoretiska linjer.

## TAG UT ÅRETS SEMESTER I TID!

Du är väl medveten om att du skall ta ut 1978-års semesterdagar  
senast den 31 mars 1979! Som du ser här ovan finns en del stu-  
gor lediga i januari och februari. Även under december finns  
stugor lediga om du är intresserad. Det finns redan snö i Tänn-  
dalen för längdåkning! Ring direkt till Stig Andersson eller  
Margareta Holmberg, tel 0650/28000 om du vill ha en stuga i år!

### FJÄLLSTUGORNA UTLOTTADE

Fjällstugestiftelsens lottningskommitté har nu verkställt ut-  
lottningen av vinterns fjällstugor. Ca 900 ansökningar hade in-  
kommit före 1 november varav 67 st från Boxholm och 58 st från  
EKA. Boxholm:s och EKA:s anställda deltog endast vid lottningen  
av Vemdalsstugorna.

### LEDIGA STUGVECKOR ATT SÖKA!

Efter lottningen finns följande veckor lediga:

Vecka	51	52	2	3	4	5	6	7	19	20	21	22
Tänn- dalen (antal stugor)	11	6	12	11	11	10	10	12	-	8	11	12
Vemdalen (antal stugor)	6	-	3	5	2	2	-	-	1	6	5	6

Är du intresserad av någon av ovanstående stugveckor skall du  
senast den 27 november 1978 skicka in en skriftlig ansökan.  
Ansökningsblanketter finns på personalavdelningen, tel 182.

\*

— Ni trodde alltså att det var en  
älg ni sköt på?  
— Ja, kommissarien.  
— Och när upptäckte ni att det inte  
var en älg?  
— Det var när den fan började skju-  
ta tillbaka!

\*

\*

En biskop rådde en politiker att gå  
ut i regnet och lyfta sitt ansikte mot  
himlen.  
— Det kommer att ge dig en uppen-  
barelse.  
Efter en stund återvände politikern  
in och sa inte så lite besviken:  
— Jag följde ditt råd, men inte kom  
det någon uppenbarelse. Regnet öste

## KORPEN

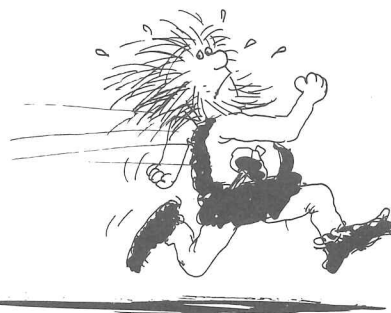

I Korpens kampanj "Cykla eller  
gå till jobbet" blev Mejeriet vin-  
nade avdelning.

Resultat:

1	Mejeriet	62,7 %
2	Transportboxar	58,6 %
3	Sågen	34,5 %
4	Dörrfabriken	30,5 %

## UTBILDNING I ARBETSMILJÖ

Som BA tidigare berättat gäller sedan 1 juli i år en ny arbetsmiljölag. Det är väsentligt att arbetsledare; chefer och skyddsombud känner till reglerna i den nya lagen. En del skyddsombud har redan fått utbildning genom resp facklig organisations försorg.

Vid 4 tillfällen under tiden fram till jul kommer en heldagsinformation att anordnas. Sammanlagt 92 personer är kallade, chefer, arbetsledare och skyddsombud. Jan Odeheim från skyddsavdelningen kommer tillsammans med representanter för yrkesinspektionen och försäkringskassan att genomföra informationsdagarna.

## CARL TRYGGERS FOND

Till höstens utdelning av stipendier ur Carl Tryggers fond hade inkommit 49 ansökningar. Till 45 personer utdelades stipendier på sammanlagt 41 700,- kr. Totalt har under 1978 88 personer erhållit stipendier till ett sammanlagt belopp av 75 150,- kr.

\*

— Tror du det betyder olycka att gifta sei nå en fredag?

SKATTSEDLAR FÖR PRELIMINÄR OCH SLUTLIG SKATT behöver ej inlämnas av den som anställts vid Boxholms AB före den 1 november 1978 eftersom företaget får skatteuppgifterna via en central dataanläggning. Den som anställts senare måste dock inlämna skattsedlarna.

## KVARSKATT

Betalar någon sin kvarskatt själv måste debetsedeln för slutlig skatt uppvisas på lönekontoret senast den 10 januari 1979. Skatt å debetsedel gällande annan kommun för exempelvis fritidsstugor, intages ej av företaget, utan betalas själv av den anställde.

## ORGANISATIONSFÖRÄNDRINGAR

Till förman vid elavdelningen har fr o m 1978-11-01 utnämnts Anders Stenberg.

Stenberg kommer att svara för elunderhåll i mediumverk, sliphall, adjustage, kalldrageri, plåtverkstad, centralväg, fordonsverkstad och gjuteri.

-----  
Till förman vid adjustage- och utlastningsavdelningen fr o m 1978-11-01 har utsetts nuvarande förmannen vid stålverket Lennart Johansson.

-----  
Från och med måndagen den 20 november 1978 kommer Ingvar Sand att tjänstgöra som arbetsledare i MV.

På detta vis skall Björn Pettersson få mer tid att inrikta sig på FV.

Dessa två arbetsledare skall ersätta varandra vid någons frånvaro.

## FAMILJEMOTION

Skidans dag  
Korp- och familjestafett  
Varglieloppet  
Simma sommaren till mötes

Kortet lämnas ifyllt till Boxholms-korpen senast den 15 april 1979.

Hela den vinnande familjen (även de familjemedlemmar som inte deltagit i aktiviteterna) får gratis tågresa tur och retur Stockholm inträde till Skansen med lunch och underhållning och dessutom möjlighet att vinna fina priser i poängjakten på frågepromenad och i olika aktiviteter.

Boxholms-korpen betalar startavgiften som är 400 kr.

## SMUTSIGA ARBETSKLÄDER - EN SÄKERHETS RISK

Vi har haft en del tillbud på företaget där vi har anledning att misstänka att olja och smuts på overallen har varit en bidragande orsak till skadornas omfattning.

Vi vet genom egna tester att bomullsplagg under normala förhållanden inte är speciellt brännbart. Vi vet också att bomullstyg som är nedsmutsat med t ex olja eller andra ämnen som innehåller lösningsmedel får förändrade egenskaper, d v s brinner lättare.

Du som arbetar med varmt material - får du olja eller fett på dina arbetskläder - byt omgående till rena arbetskläder. Du bidrar då till din egen säkerhet.

## LEDIGA PLATSER

### KUNDRÅDGIVARE/METALLOGRAF

Under 1979 skall den tekniska kundtjänsten på Laboratoriet utökas och vi söker nu en medarbetare som skall handlägga de tekniska ärenden som kommer upp i samband med kundbesök.

Upplysningar lämnas av Karl-Erik Thelning, tel 348.

### SÅGVERKET

Sågverksarbetare

### DÖRRFABRIKEN

Maskinsnickare, helst med någon vana av snickerimaskiner

### KALLVERKET

Personal till utökad kuggkrans-tillverkning, 4-skift

### MEKANISKA VERKSTADEN

Reparatör/smörjare till Finverket, 3-skift

Upplysningar lämnas av Gunnar Peterson, tel 148